

# Switchbox

# TT-SB2C

Umschaltbox für sekundenschnelle Temperaturwechsel  
für 2 Druckwassergeräte

Einsatzbereich: mit Wasser von 10°C bis 160°C

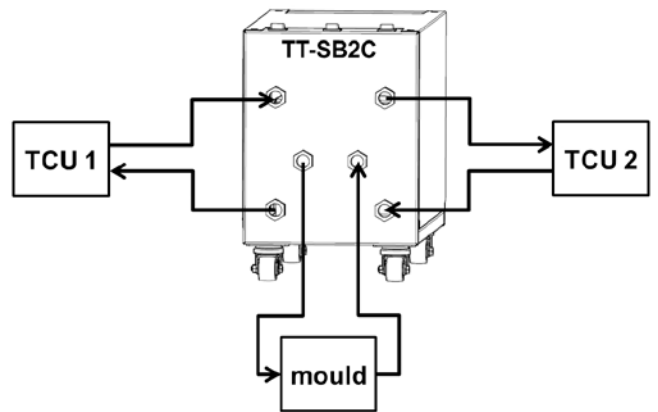

## Funktionsprinzip

Die Switchbox erlaubt das sekundenschnelle Umschalten von zwei unabhängigen Temperierkreisen. Hierzu werden zwei Wasser-Temperiergeräte über diese Box an das Werkzeug angeschlossen. Die Umschaltung der beiden Temperierkreise erfolgt durch ein externes Ansteuerungssignal. Der jeweils geschaltete Kreis wird durch eine grüne Lampe an der Box angezeigt. Eine allfällige Umschaltstörung wird mittels einer roten Lampe signalisiert.

Die gewünschten Temperaturen werden an den Temperiergeräten eingestellt. Die Switchbox schaltet den nicht aktiven Regelkreis durch. Somit benötigen die einzelnen Temperiergeräte keinen By-Pass.

Die Switchbox ist für geschlossene Temperiersysteme (Druckwassergeräte) entwickelt worden.

## Technische Daten

<b>Temperaturbereich</b>	bis 160°C mit Wasser
<b>Anschlüsse</b>	
<i>Vorlauf / Rücklauf</i>	½" BS Innengewinde
<i>Temperiergerät 1; In / Out</i>	½" BS Innengewinde
<i>Temperiergerät 2; In / Out</i>	½" BS Innengewinde
<b>Anschluss-Spannung</b>	1 x 230 V / 50 Hz, 1 x 110 V / 60 Hz
<b>Externe Ansteuerung</b>	24VDC, 110VAC oder 230VAC (Umschaltung)
<b>Abmessungen (LxBxH)</b>	620 x 260 x 420 mm, inkl. Rollen
<b>Gewicht</b>	ca. 12 kg leer
<b>Farbe</b>	Silbergrau RAL 7001



**TOOL-TEMP**<sup>®</sup>